

Personenwagen I. & II. Classe № 121 - 122.

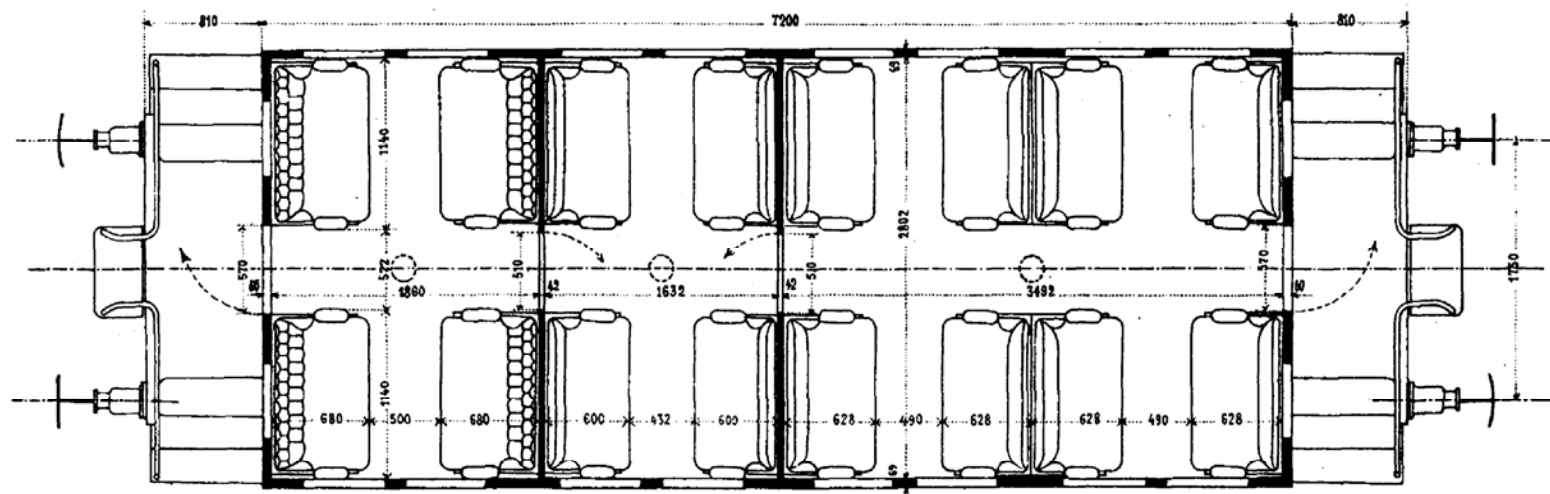
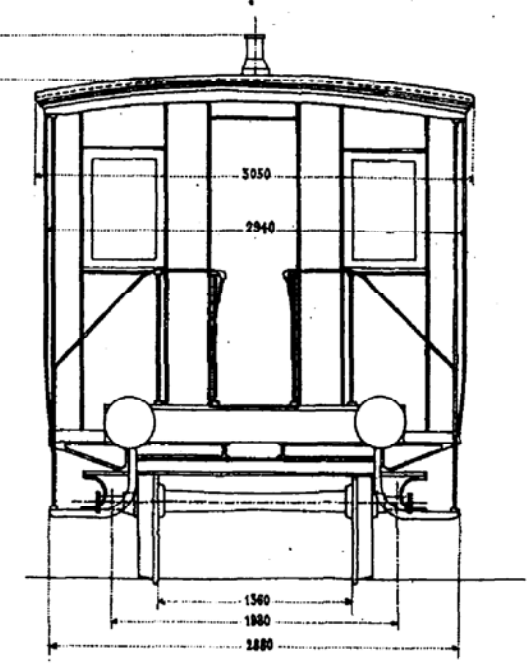
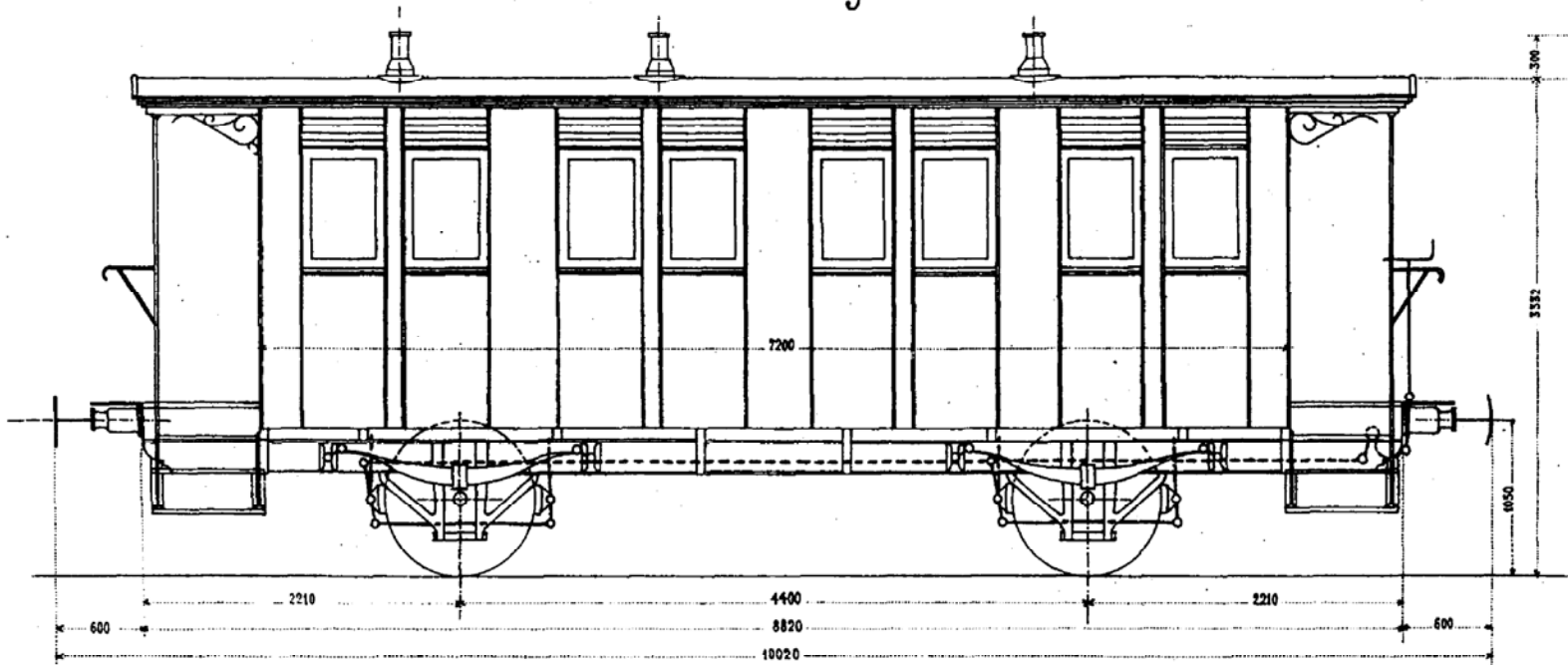

Tara: ..... 10,2 Tonnen  
 Sitzplätze : I. Cl. 8, II. Cl. 24.  
 Inbetriebsetzung № 121 1875, № 122 1874.  
 Lieferant : Schweix. Industrie-Ges. Neuhausen.  
 Anzahl Wagen ..... 2 Stück  
 Achsschenkel ..... 80/152 mm.

Dampfheizung haben : № 121-122. Gas- & Öl-Beleuchtung haben : № 121-122.